

Bremsszange DS 280 FEM

federbetätigt – elektrohydraulisch gelüftet



Abbildung zeigt ähnliches Produkt mit Volllausstattung

142-1

Eigenschaften

Eigenschaften	Code
Bremsszange	D
Scheibenbremse	S
Rahmengröße 280	280
Federbetätigt	F
Elektrohydraulisch gelüftet	E
Manuelle Nachstellung bei Reibklotzverschleiß	M
Wahlweise stehen Lüftgeräte 453, 454, 455 oder 456 zur Verfügung	453 bis 456
Lüftgerät rechts oder links montiert lieferbar	R L
Für Bremsscheibendicke 30 mm	30

Bestellbeispiel

Bremsszange DS 280 FEM, Lüftgerät 456, Lüftgerät rechts montiert, Bremsscheibendicke 30 mm:

DS 280 FEM - 456 R - 30

Technische Daten

	Bremsszange DS 280 FEM			
	mit Lüftgerät 453	mit Lüftgerät 454	mit Lüftgerät 455	mit Lüftgerät 456
Bremsscheibendurchmesser	Bremsmoment	Bremsmoment	Bremsmoment	Bremsmoment
mm	Nm	Nm	Nm	Nm
400	1200	1450	2400	3950
450	1400	1700	2800	4650
500	1600	1950	3200	5300
560	1850	2250	3650	6100
630	2100	2600	4250	7050
710	2450	3000	4850	8100
Klemmkraft	10050 N	12250 N	20050 N	33250 N
Bremsmoment einstellbar	20 - 100%	20 - 100%	20 - 100%	20 - 100%
Nennleistung	240 W	280 W	370 W	590 W
Ölmenge	3,5 l	3,5 l	4,5 l	11 l
Spannung	230/400 V	230/400 V	230/400 V	230/400 V
Gewicht	126 kg	126 kg	132 kg	158 kg

Den in der Tabelle angegebenen Bremsmomenten liegt ein theoretischer Reibwert von 0,4 zugrunde.

Bremzange DS 280 FEM

federbetätigt – elektrohydraulisch gelüftet

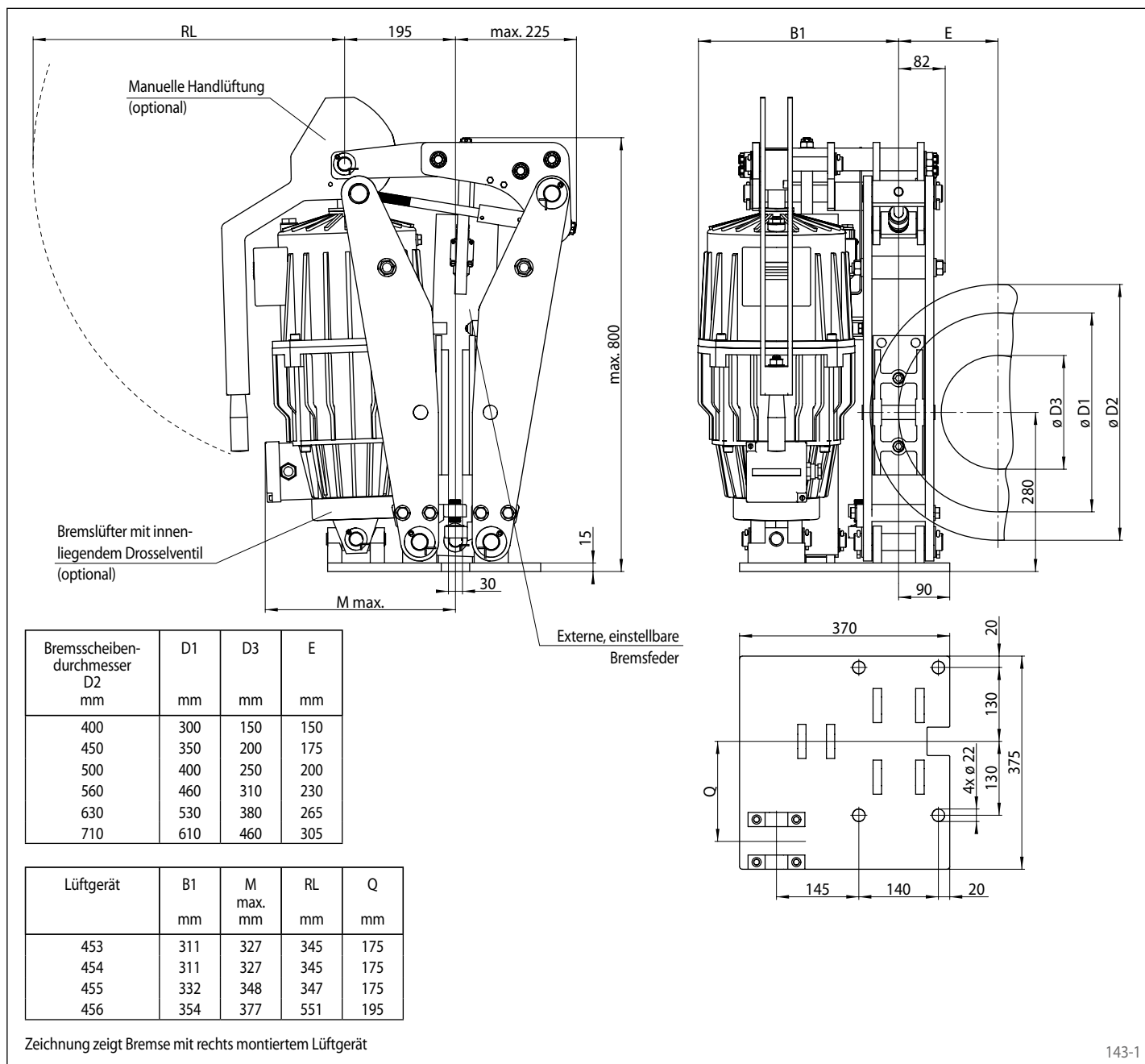

Optionen

- Endschalter Verschleißkontrolle
- Endschalter Zustandkontrolle
- Endschalter Resthubwarnung
- Manuelle Handlüftung
- Manuelle Handlüftung gesichert mit Vorhängeschloss
- Lüftgerät mit innenliegendem Drosselventil
- Lüftgerät in hitzebeständiger Ausführung
- Korrosionsgeschützte Ausführung
- Reibbeläge aus Sintermetall
- Pneumatikzylinder als Alternative zu Lüftgerät
- Lüftgerät auch in anderen Spannungen und Frequenzen erhältlich