

Bremszange DT 250 FEA ... ST

federbetätigt – elektrohydraulisch gelüftet
Trommelbremse nach DIN 15 435



Abbildung zeigt Produkt mit Volllausstattung

162-1

Eigenschaften

Code

Bremszange	D
Trommelbremse	T
Rahmengröße 250	250
Federbetätigt	F
Elektrohydraulisch gelüftet	E
Automatische Nachstellung bei Reibklotzverschleiß	A
Wahlweise stehen Lüftgeräte 451, 452 oder 453 zur Verfügung	451 452 453
Material: Stahl	ST

Bestellbeispiel

Bremszange DT 250 FEA, Lüftgerät 452,
Material: Stahl

DT 250 FEA - 452 - ST

Technische Daten

	Bremszange DT 250 FEA ... ST		
	mit Lüftgerät 451	mit Lüftgerät 452	mit Lüftgerät 453
Bremstrommel- durchmesser	Bremsmoment	Bremsmoment	Bremsmoment
mm	Nm	Nm	Nm
250	300	400	750
Klemmkraft	3000 N	4000 N	7500 N
Bremsmoment einstellbar (optional)	20 - 100%	20 - 100%	20 - 100%
Nennleistung	130 W	180 W	240 W
Ölmenge	1,4 l	2,5 l	3,5 l
Spannung	230/400 V	230/400 V	230/400 V
Gewicht	40 kg	45 kg	47 kg

Den in der Tabelle angegebenen Bremsmomenten liegt ein theoretischer Reibwert von 0,4 zugrunde.

Bremszange DT 250 FEA ... ST

federbetätigt – elektrohydraulisch gelüftet
Trommelbremse nach DIN 15 435

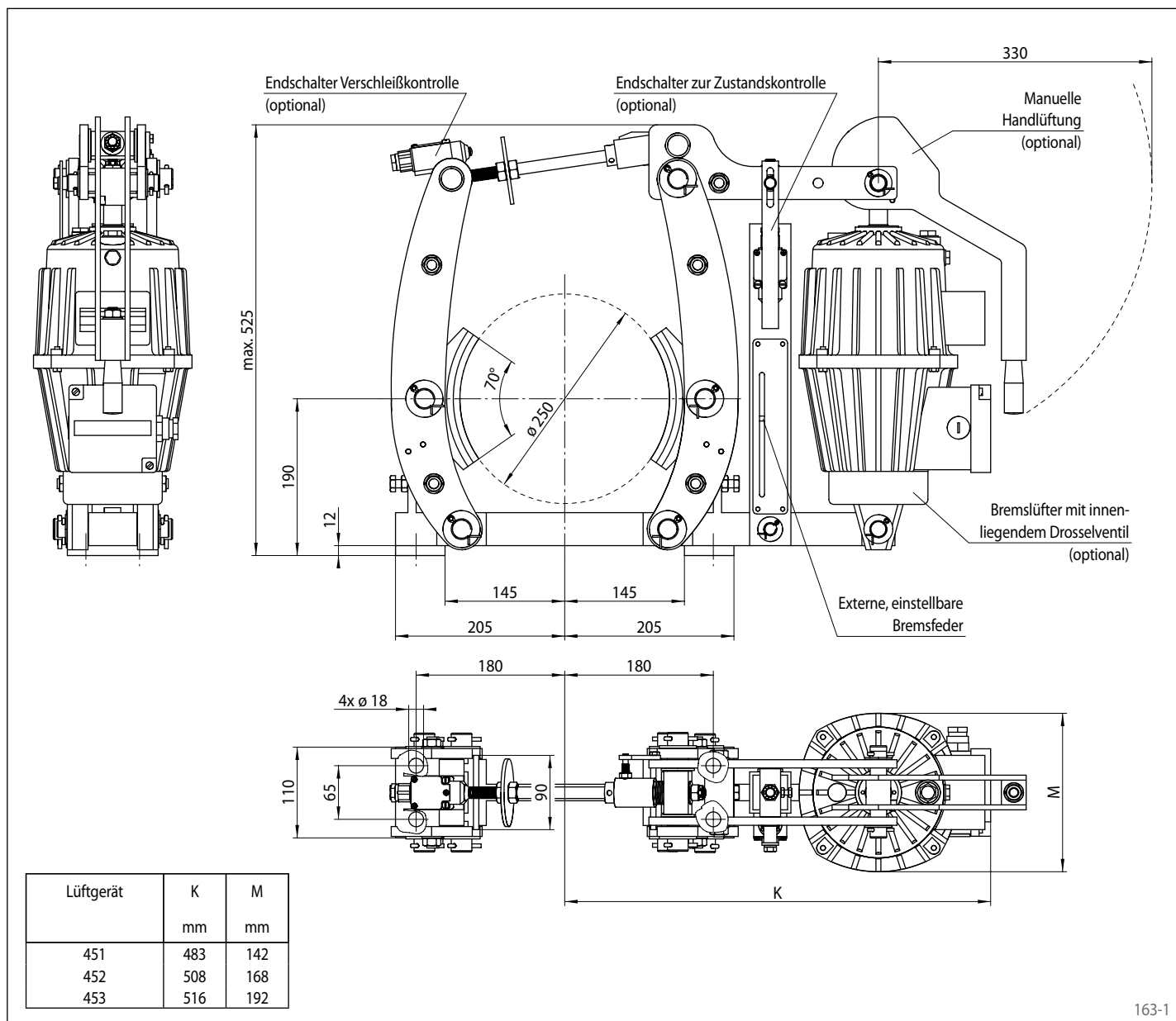

163-1

Optionen

- Endschalter Verschleißkontrolle
- Endschalter zur Zustandskontrolle
- Manuelle Handlüftung
- Bremslüfter mit innenliegendem Drosselventil
- Bremslüfter in hitzebeständiger Ausführung
- Korrosionsgeschützte Ausführung
- Breitere Bremsbacken und -trommeln