



37-1

Eigenschaften

- Feinfühliges Regulierung
- Mit Verriegelung und Friktion (einstellbar)
- Hub 80 mm
- Für Druck-Zugkabel 275-V und Zug-Kabel 278-V

Maximale Belastung am Kabel

Kabelgröße 275/278-V:	500 N Zug
Kabelgröße 275-V:	50 N Druck
Maximale Haltekraft:	250 N
Hub am Kabel:	80 mm
Hebelübersetzung:	1:4,8
Hebel-Schwenkwinkel:	152°
Mat.-Nr.:	4561-003023

Informationen zur Ausführung der Kabelenden siehe inhaltlich auf Seiten 11 bis 13 sowie Seite 39.

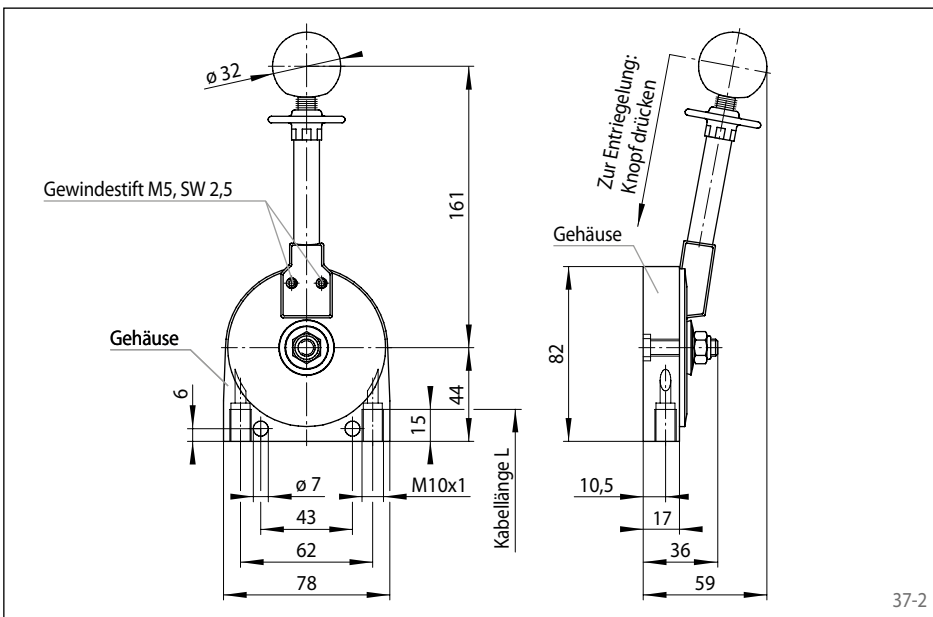

37-2

Kabelende MGS für Anschluss an Friktionshebel FH 22.3

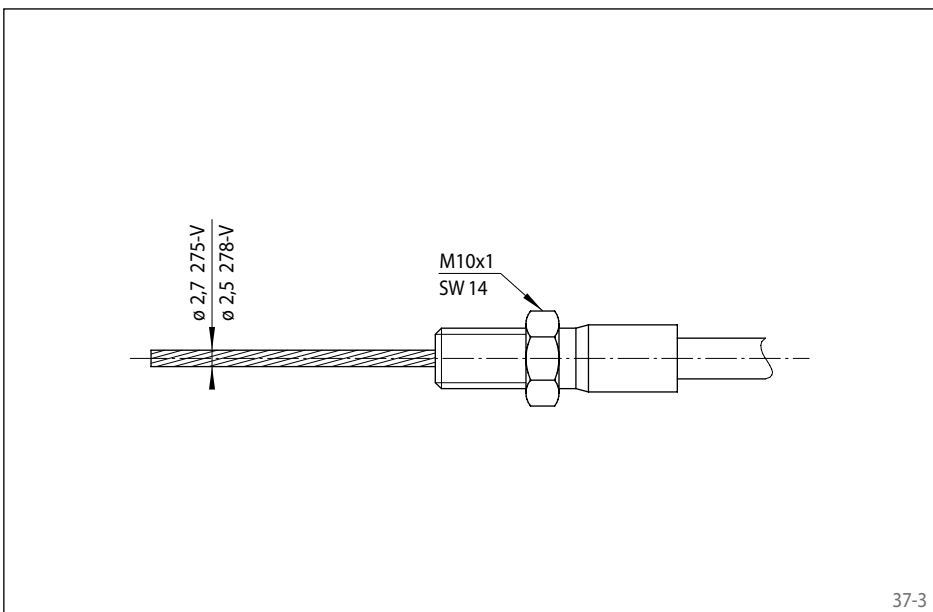

37-3

Zubehör für Friktionshebel FH 22.x

Verriegelung

- Verriegelung für FH 22.3 mit Riegel und Rastscheibe
- Hubbegrenzung mittels Spannhülse(n)
- Einstellbare Friktion

Informationen zur Ausführung der Kabelenden siehe inhaltlich auf Seiten 11 bis 13.

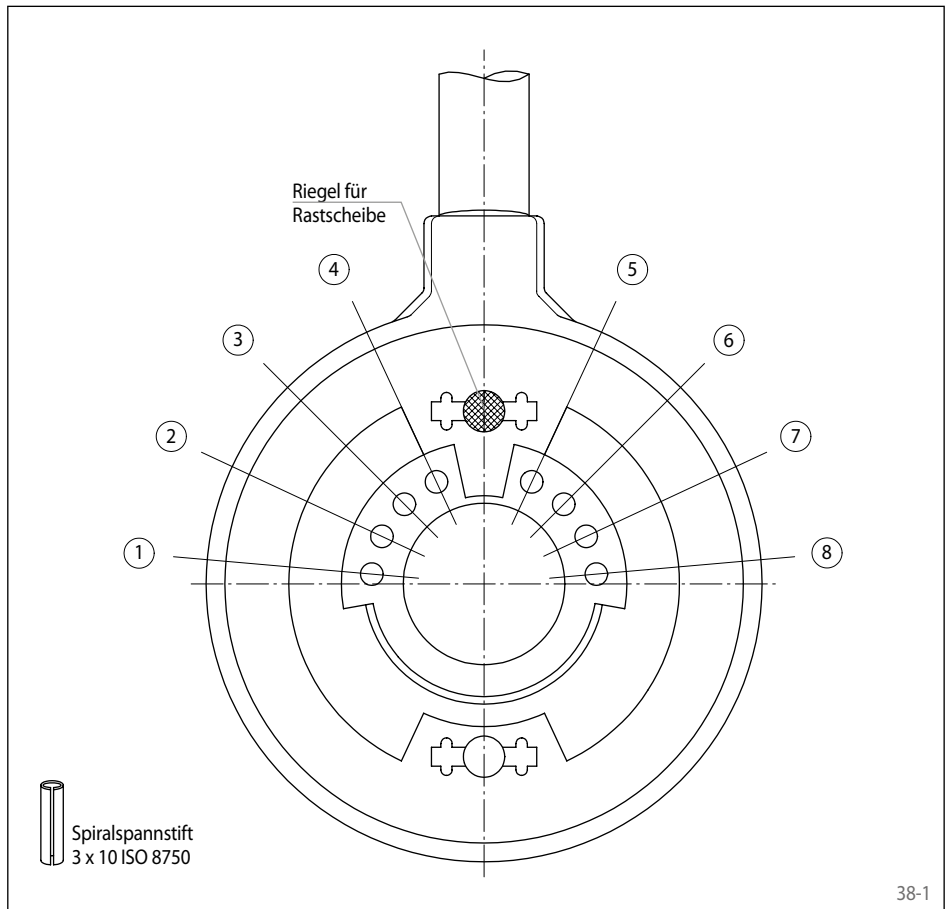

Hubbegrenzung

Aus der Mittelstellung geht der Hebel nach $78^\circ = 40 \text{ mm}$ Kabel-Hub im und gegen den Uhrzeigersinn auf Endanschlag (rechts/links).

Die Endanschläge können mittels Spiralspannstifte individuell in 10 mm Schritten verringert werden.

Beispiel:

Stift in	Hub	Hublage
④ + ⑤	+/-30 mm	symmetrisch
③ + ⑥	+/-20 mm	symmetrisch
② + ⑦	+/-10 mm	symmetrisch
⑧	+40 mm	im Uhrzeigersinn
①	-40 mm	gegen den Uhrzeigersinn

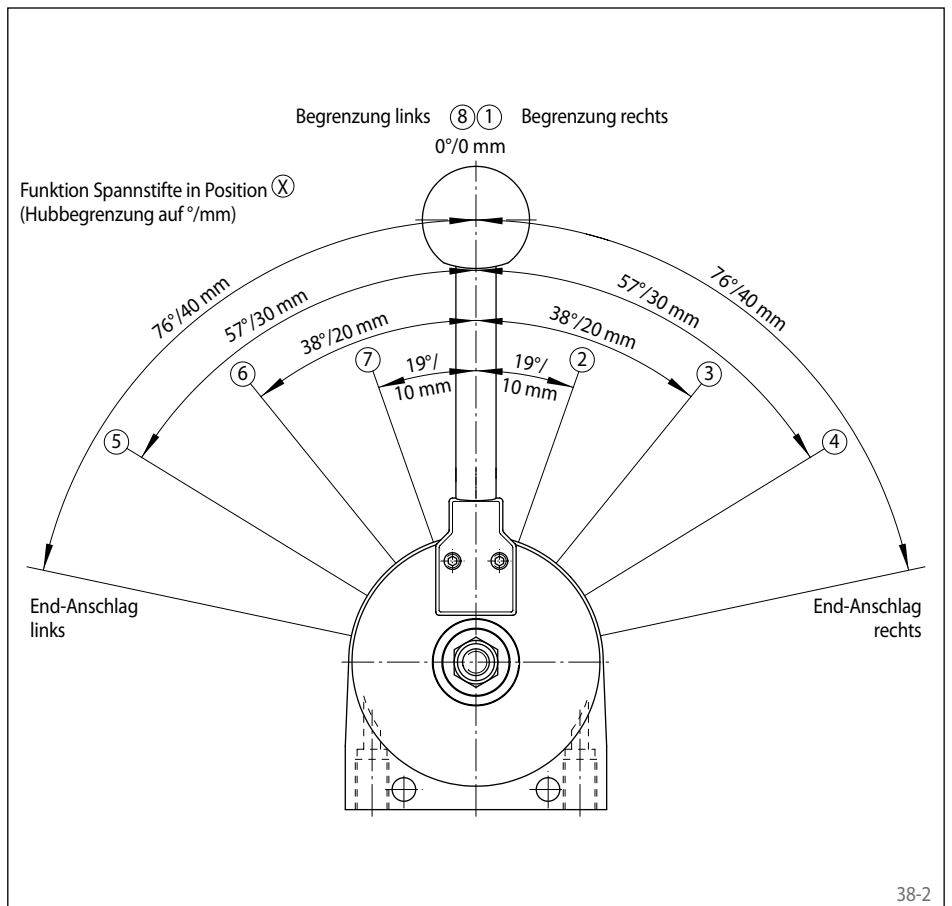

Verriegelung

- Deutliches Verriegeln des Handhebels im Rastpunkt der Scheibe
- Standardverriegelung in beiden Endlagen bei $\pm 76^\circ$
- Abweichende Rastpositionen auf Anfrage

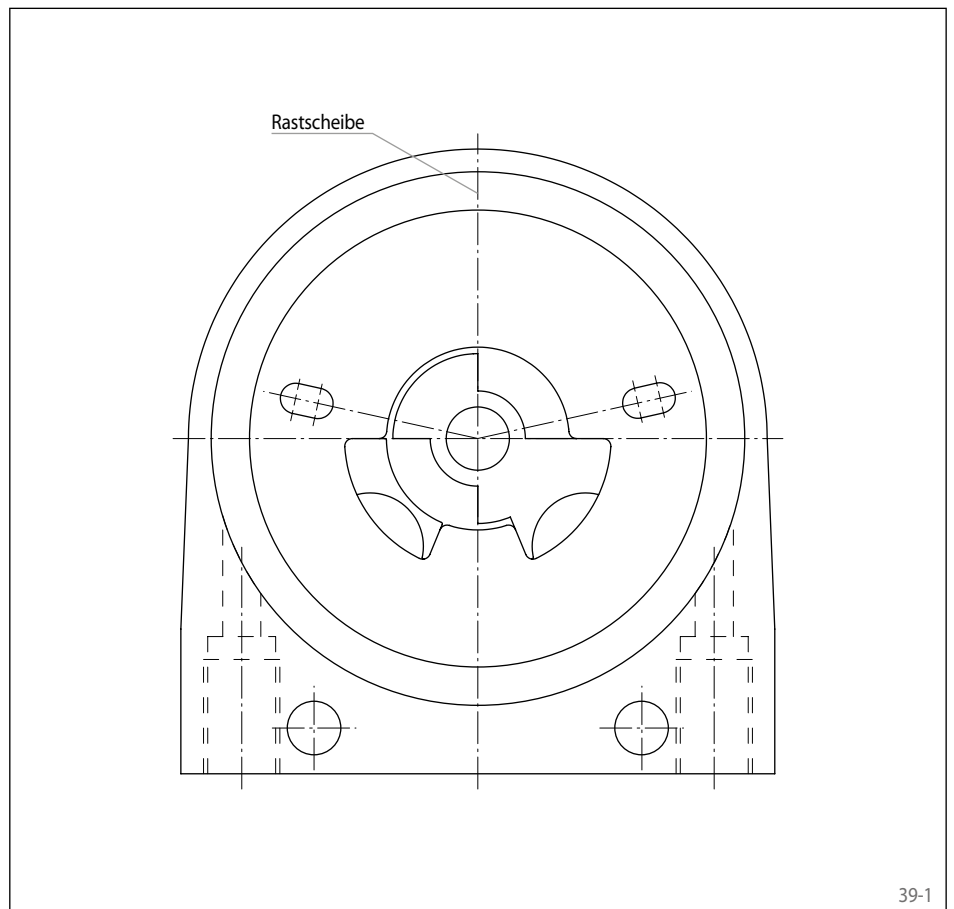

Offene Enden

- Zuglitze rostfrei
- Abdichtung optional mit Faltenbalg

